



10° Trofeo Challenge – Antonio Pini Team Race Optimist Mandello del Lario 17, 18 e 19 Maggio 2024 ISTRUZIONI DI REGATA

1. REGOLE

1.1. Le regate saranno disputate applicando le regole come definite nel Regolamento di Regata WS 2021-2024.

1.2. Sarà applicata l'Appendice D – Regole per le Regate a Squadre, le regate saranno arbitrate.

1.3. Le 'Regole di Classe' ai fini della definizione di 'Regole' sono le Regole dell'Associazione Internazionale della classe Optimist.

1.4. In caso di conflitto tra il Bando e le Istruzioni di regata, prevarranno le Istruzioni di regata. Questo modifica la regola 63.7.

1.5. Normativa FIV vigente per quanto riguarda il Campionato Nazionale a squadre Optimist

1.6. La regola 20 è modificata in modo da richiedere i seguenti segnali con il braccio da parte del timoniere in aggiunta alle chiamate:

(1) per "spazio per virare", chiare e ripetute indicazioni in direzione sopravvento; e

(2) Per "vira tu", chiare e ripetute indicazioni verso l'altra barca e movimenti del raggio sopravvento.

2. ELEGGIBILITA'

2.1. Per essere eleggibile una squadra dovrà confermare la propria partecipazione come richiesto dalla Normativa FIV vigente e da bando di regata. La squadra dovrà versare qualsiasi deposito richiesto prima di scendere in acqua per la prima volta.

2.2. Le squadre sono ammesse al trofeo con le modalità previste dalla Normativa FIV vigente.

2.3. Una squadra registrata non dovrà cambiare i componenti della squadra se non in circostanze eccezionali e col permesso del comitato di regata. Tali cambi non saranno motivo per richieste di riparazione. Questo modifica la regola 60.1(b) (riparazione).

3. COMUNICAZIONI AI CONCORRENTI

Ogni comunicazione ufficiale avverrà esclusivamente tramite la pagina dedicata su racingrulesofsailing.org .

4. MODIFICHE ALLE ISTRUZIONI di REGATA

4.1. Ogni modifica scritta alle Istruzioni di Regata o al programma delle regate sarà approvata dal Presidente del CdR, segnalata con l'esposizione della lettera L (Lima) c.i. all'albero dei segnali e pubblicata immediatamente dopo il Briefing con i team leader il giorno in cui avranno effetto. Ogni modifica al programma che comporterà un anticipo delle prove sarà esposta all'albo entro le ore 19,00 del giorno precedente le regate su cui avranno effetto.

4.2. Ogni modifica verbale alle Istruzioni di Regata effettuata a mare sarà segnalata con l'esposizione del 3° ripetitore C.I. e comunicata ad ogni squadra dal comitato di regata e/o dagli Arbitri ed avrà effetto immediato. Tali modifiche saranno anche comunicate agli allenatori via radio su canale 09 VHF .

5. SEGNALI A TERRA

5.1. I segnali a terra saranno esposti sull'albero dei segnali situato presso la segreteria.

5.2. La bandiera “D” sull’albero dei segnali significa : “ Il segnale di avviso sarà esposto non meno di 30 minuti dopo l’esposizione della “D” e comunque non prima dell’orario programmato, quale dei due più tardivo. Le barche non dovranno lasciare il parco barche prima che venga dato questo segnale

6. PROGRAMMA della MANIFESTAZIONE

Giorno	Data	Orario	Descrizione
1	17 Maggio	10:00	Meeting Team Leader (OBBLIGATORIO)
		11:00	Segnale di Avviso
2	18 Maggio	Da definirsi	Meeting Team Leader (OBBLIGATORIO)
		Da definirsi	Segnale di Avviso
3	19 Maggio	Da definirsi	Meeting Team Leader (OBBLIGATORIO)
		Da definirsi	Segnale di Avviso
			Premiazione al termine delle prove

7. FORMATO

- 7.1. La manifestazione sarà una regata a squadre di quattro barche contro quattro barche. Le squadre composte da cinque concorrenti potranno gareggiare a condizione che il quinto concorrente resti nell’area destinata agli allenatori a partire dal segnale di avviso fino alla conclusione della prova.
- 7.2. Il formato base della manifestazione è una serie con girone all’italiana e è comunque descritto nella Normativa FIV vigente. Le squadre saranno divise in due RR iniziali utilizzando la RL stilata dal C.O. questa suddivisione non sarà oggetto di richiesta di riparazione a modifica della R.R.S. 62
I giorni di regata saranno tre. Le squadre saranno divise in due gironi da 7 squadre. La composizione dei due gironi sarà formulata dal comitato organizzatore.
Sarà effettuato un primo round robin tra le sette squadre dei due semigironi.
Al completamento dei due semi gironi, si potrà proseguire con il completamento del round Robin, o al contrario, si potrà procedere con la suddivisione delle squadre in flotta gold e silver.
Successivamente potranno essere disputate le semifinali: il primo contro il quarto e il secondo contro il terzo. Le squadre vincitrici delle semifinali disputeranno la finale per il primo e il secondo posto, mentre le perdenti faranno le finali per il terzo e quarto posto.
Le semifinali e le finali saranno vinte dalle squadre che raggiungeranno per prime 2 punti. Nel caso fosse disputato un solo match di finale sarà comunque valido per l’assegnazione del trofeo.
Per l’assegnazione dei posti dal quinto al quattordicesimo verrà comunicato il formato da parte del capo arbitri, del presidente del CdR e del rappresentante del Comitato Organizzatore
- 7.3. Il formato potrà essere modificato nel corso della manifestazione in modo equo e determinato unicamente dal presidente del comitato di regata con il capo arbitro prendendo in considerazione il numero degli iscritti, le condizioni meteorologiche, il tempo disponibile ed altri fattori rilevanti.
- 7.4. Il programma delle regate sarà pubblicato su racing rules of sailing. Qualsiasi modifica ad esso ed il programma per fasi successive saranno indicati come da IdR non meno di 10 minuti prima dell’inizio di quella fase della competizione.

- 7.5. Ad ogni prova sarà assegnato un numero nel programma delle regate. Il programma completo delle regate sarà comunicato almeno 60 minuti prima dell'inizio delle prove.
- 7.6. Il Comitato di regata potrà in ogni momento decidere di cambiare l'ordine della sequenza delle prove.
- 7.7. Ad ogni squadra saranno assegnati set di adesivi per l'identificazione, lettere per la squadra e numeri per le barche ai quali non dovranno essere cambiate le dimensioni e che dovranno essere attaccati in modo permanente sulla poppa e sulla parte anteriore di ciascun lato dello scafo ad una distanza di non oltre il 20% dello scafo dalla prua, come indicato nell'Appendice A di queste Istruzioni di Regata.

8. PERCORSO E CAMBI DI PERCORSO

- 8.1. Il campo di Regata è situato nel tratto di lago antistante la LNI Mandello del Lario. La barca comitato esporrà il guidone della lega navale.
- 8.2. Il percorso ed il lato da lasciare ogni boa sarà come indicato nel grafico dell'Appendice B. Le imbarcazioni dopo essere arrivate dovranno raggiungere la waiting area e lasciando a dritta la barca arrivi e le boe 4 e 3, ad una distanza minima di 50 metri e comunque in modo da non interferire con i match in corso.
- 8.3. Il Comitato di regata può spostare le boe del percorso. La regola 33 non sarà applicata. Lo spostamento di una boa da parte del comitato di Regata non sarà motivo per richieste di riparazione da parte di un'imbarcazione. Questo modifica la regola 60.1(b).
- 8.4. Il percorso non potrà essere ridotto. Questo modifica la regola 32.
- 8.5. La lunghezza del percorso verrà stabilita dal Comitato di Regata per una durata di circa 10 minuti. Una durata diversa non potrà essere motivo di richiesta di riparazione da parte di una barca o squadra.
- 8.6. Il tempo limite per ogni prova sarà di 20 minuti. Le barche che non saranno arrivate entro cinque minuti dall'arrivo della prima imbarcazione arrivata, saranno classificate DNF. Questo modifica la regola 35.

9. BOE

- 9.1. Le Boe saranno come segue e schematizzate in appendice B:

Boe di percorso	Boa di partenza	Boa di arrivo
Boa1: Piramidale Arancione (robotica)	Boa piramidale gialla	Boa piramidale gialla (Robotica)
Boa2: Piramidale Arancione (robotica)		
Boa3: Piramidale Arancione (robotica)		
Boa4: Piramidale Arancione (robotica)		

- 9.2. La linea di Partenza sarà costituita dalla congiungente un'asta recante una bandiera di colore arancione, posta sul battello del C.d.R. per le partenze e la boa, posta all'altra estremità della linea.
- 9.3. La linea di Arrivo sarà costituita dalla congiungente un'asta recante una bandiera di colore blu, posta sul battello del C.d.R. per gli arrivi, ed una boa posta all'altra estremità della linea.

10. LA PARTENZA

- 10.1. Le lettere dei team in regata saranno esposti sul lato di sottovento del battello del Comitato di Regata fra il segnale di avviso e quello preparatorio e normalmente seguirà il programma di cui alla IdR 6. Quando questi sono esposti in tal modo essi prevarranno su qualsiasi comunicazione, programma, o istruzione precedente. Il comitato di regata può in qualsiasi momento rimuovere un match dalla sequenza pubblicata e disporre che venga disputato in seguito.
- 10.2. Il comitato può avvertire dell'imminenza di un segnale di avviso o di ammainate dell'Intelligenza con una serie di brevi segnali acustici.
- 10.3. La procedura di partenza sarà la seguente a modifica della regola 26:

Segnale	Min. alla partenza	Segnale sonoro	Segnale visivo
Avviso	3	SI	Bandiera di classe Optimist SU
Preparatorio	2	SI	P (Papa) c.i. SU
Ultimo minuto	1	SI	P (Papa) c.i. GIU
Partenza	0	SI	Bandiera di classe Optimist GIU

- 10.4. Sarà eventualmente data comunicazione della bandiera da usare come segnale di avviso nelle prove delle semifinali e finali.
- 10.5. Il segnale di avviso del match successivo potrà essere esposto contemporaneamente alla partenza del match precedente

11. RICHIAMI

- 11.1. Quando una barca è soggetta alla regola 29.1 la bandiera X(X-Ray) c.i. non dovrà rimanere esposta per più di 1 minuto dopo il segnale di partenza: questo modifica la regola 29.1.
- 11.2. Una barca che non parta entro due minuti dal suo segnale di partenza sarà classificata DNS senza udienza. Comunque se la barca era OCS al suo segnale di partenza e non è rientrata per partire correttamente sarà classificata senza udienza come da regola D3.1(b). Questo cambia le regole A4 e A5.
- 11.3. Dopo un richiamo generale le successive prove possono essere posposte per far partire la prova richiamata.

12. PROTESTE E PENALITA'

- 12.1. Le proteste e richieste di riparazione per fatti accaduti in mare dovranno essere consegnate alla barca arrivi entro 3 minuti dalla fine del match.
- 12.2. Il comitato per le proteste può rifiutare di dare udienza ad una protesta o a una richiesta di riparazione a meno che il suo risultato sia determinante per il proseguimento della manifestazione, ma non per la determinazione della formazione dei gruppi per la fase successiva della manifestazione. Questo modifica la regola 63.1.
- 12.3. Quando si applica la regola D2 e gli arbitri del match più un altro arbitro (qualora disponibile), decidono che una barca ha infranto la regola 14 e ne sono risultati danni o lesioni, essi possono penalizzare la squadra di due punti senza udienza nel punteggio della prova. La barca sarà informata della decisione non appena possibile e potrà richiedere un'udienza. Qualsiasi penalità assegnata in seguito all'udienza sarà secondo la regola D3.1(e). Questo modifica la regola 63.1.
- 12.4. Quando un concorrente infrange una regola riguardante la sicurezza (dispositivi personali di galleggiamento) la squadra del concorrente dovrà essere penalizzata di un punto nel punteggio della prova senza udienza. Questo modifica la regola 63.1.
- 12.5. Quando un comitato per le proteste decide che un'infrazione ad una regola non ha avuto effetti significativi sul risultato di una prova, potrà prendere qualsiasi decisione ritenga equa per la situazione compreso il ripetere la prova o imporre nessuna penalità. Questo modifica la regola D3.1.
-

12.6.Soltanto il comitato di regata o il comitato per le proteste possono protestare per una violazione alle regole di classe.

12.7.Proteste di stazza potranno essere presentate solo dal Comitato di Regata, dalla Giuria o dal Comitato Tecnico. Ciò modifica la reg.60.1.

13. PUNTEGGIO

13.1.Sarà applicata l'Appendice D3.

13.2.Una barca OCS che non sia ritornata per partire correttamente sarà considerate aver ottenuto un vantaggio per la sua squadra ed il CdR la classificherà come previsto dalla regola D3.1(b) senza udienza.

14. BARCHE DEI GIUDICI ARBITRI

Le barche degli arbitri esporranno una bandiera gialla con lettera J nera

15. BARCHE DI ALLENATORI E SPETTATORI

15.1.Ad ogni squadra è permessa un'imbarcazione per allenatori e spettatori e ad ogni allenatore è richiesto di portare una radio VHF accesa, un ancoraggio adeguato per l'area assegnata.

15.2.Le imbarcazioni di allenatori e spettatori dovranno rimanere ancorate nell'area di sosta indicata sul diagramma del percorso se non altrimenti istruiti e diretti dal Comitato di Regata e/o dagli arbitri per ragioni di sicurezza.

15.3.L'area di sosta sarà delimitata da 4 boe di colore bianco.

15.4.Le imbarcazioni degli allenatori dovranno esporre l'adesivo con la lettera identificativa del team che sarà consegnato al meeting dei team leader.

16. SICUREZZA

16.1.Ogni concorrente dovrà indossare un dispositivo personale di galleggiamento (DPG), adeguatamente allacciato e con fischietto attaccato per tutto il tempo dall'uscita al rientro a terra tranne quando momentaneamente si aggiungono o tolgono capi di vestiario. Le mute stagne e non ed i salvagente gonfiabili non sono considerati dispositivi personali di galleggiamento adeguati. Il non indossare tali dispositivi può portare all'aggiunta di punti di penalizzazione al punteggio della squadra a discrezione del comitato per le proteste.

16.2.Un concorrente che si ritiri da una prova deve fare il possibile per avvertire il comitato di regata prima di abbandonare l'area di regata o appena giunto a terra.

17. PREMI

I premi saranno assegnati come da bando di Regata.

18. SCARICO RESPONSABILITA' ASSICURAZIONE

18.1.Un'imbarcazione è la sola responsabile per la propria sicurezza, sia a mare che a terra, e nulla di quanto riportato nel Bando, nelle Istruzioni di Regata o in qualsiasi altro documento, può ridurre questa responsabilità.

18.2.Spetta alla sola barca decidere se essa sia adeguata a navigare nelle presenti condizioni. Scendendo in acqua e prendendo il mare essa tacitamente dichiara e conferma di essere in grado di affrontare le presenti condizioni e che il suo equipaggio è competente a navigare e a regatare in tali condizioni.

18.3.Quando le imbarcazioni sono fornite dai concorrenti si richiede un'adeguata copertura assicurativa ed in particolare una copertura di responsabilità civile contro terzi come indicato nel bando di regata, o se non specificato di almeno 1.500.000 euro per sinistro.

18.4.Nessuna azione da parte degli organizzatori e di chiunque collabori all'organizzazione ed alla gestione della manifestazione ivi inclusi il comitato organizzatore, il comitato di regata, gli arbitri e gli addetti all'assistenza a mare ed a terra, può ridurre la responsabilità della barca né li renderà responsabili di qualsiasi perdita, danno, morte o lesione personale derivante dalla partecipazione della barca alla competizione.

18.5.La presenza di mezzi di assistenza ed appoggio non esime la barca dalle sue responsabilità.

APPENDICE "A"

I contrassegni identificativi sia delle squadre (lettere) che dei concorrenti (lettere e numeri) andranno attaccati al fianco destro, sinistro (MAX 15 cm dal dritto di prua) e a poppa delle imbarcazioni (vedi immagine)

Gli adesivi degli sponsor andranno collocati su entrambi i lati dello scafo in conformità alla Normativa 20 - Codice ISAF per la Pubblicità.

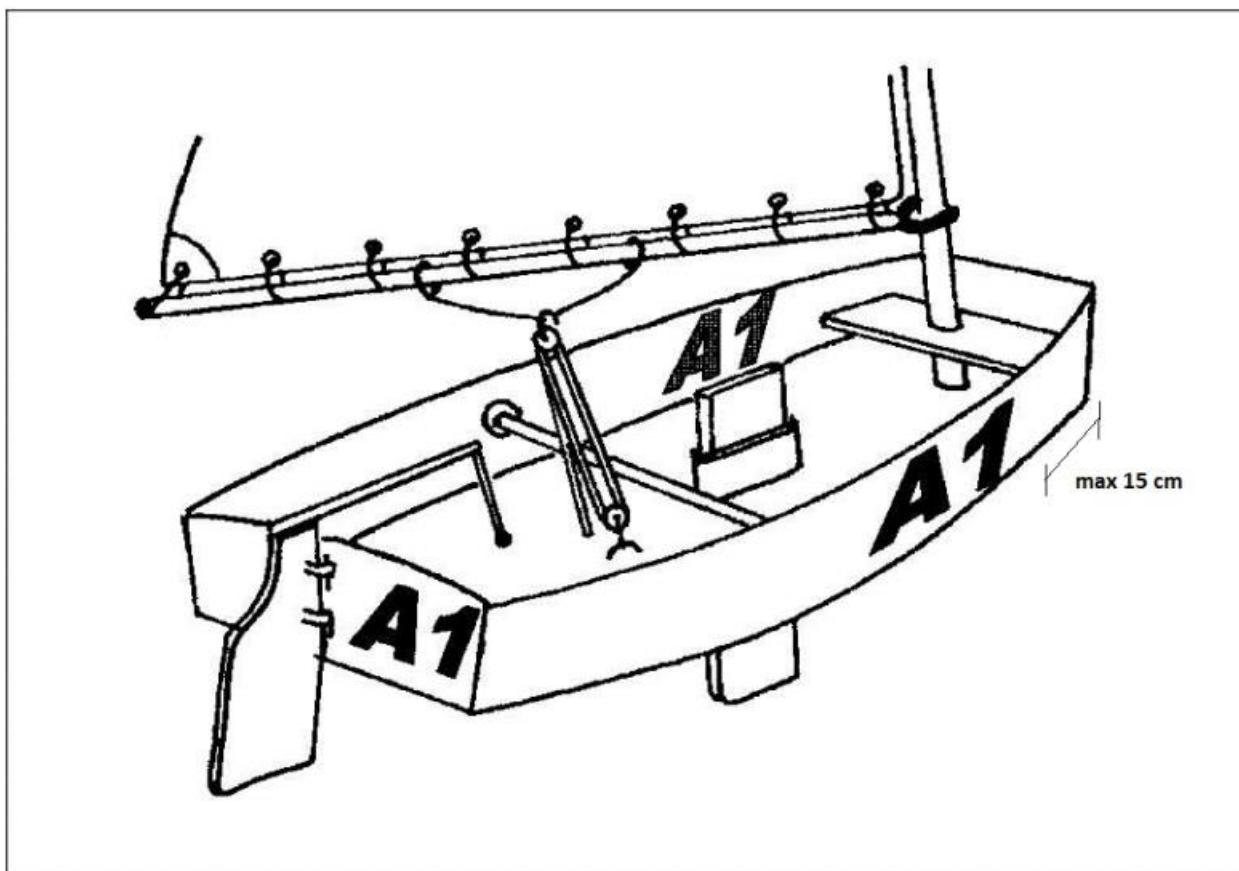

APPENDICE "B"

Percorso: P-1-2-3-4-A

