

CAMPIONATO IV ZONA FIV - ANZIO (RM), 3 MARZO 2024

# **WINDSURFER**

## **BANDO DI REGATA**

### **ENTE ORGANIZZATORE:**

Su delega della Federazione Italiana Vela l'Affiliato Lega Navale Italiana Sez. Anzio - Riviera Zanardelli, 38 Anzio. Tel. 06 9846665. [www.lnanzio.it](http://www.lnanzio.it); e-mail: [leganavale.anzio@gmail.com](mailto:leganavale.anzio@gmail.com)

### **PROGRAMMA DELLA REGATA:**

#### Domenica 3 Marzo

Ore 9:00-10.00 Perfezionamento iscrizioni

Ore 11.00 Skipper meeting;

Ore 12.00 Segnale di avviso per la prima prova;

Nessun segnale di avviso sarà esposto oltre le ore 16:30. Il C.O. potrà modificare il programma a seconda del meteo o per qualsiasi altra circostanza. Premiazione al termine delle prove.

Se possibile saranno disputate 3 prove con partenza unica per tutte le categorie.

### **ABBREVIAZIONI**

Nel presente Bando di Regata (e nelle successive Istruzioni di Regata) sono utilizzate le seguenti abbreviazioni:

CO	Comitato Organizzatore
CdP/GI	Comitato delle Proteste/Giuria
CdR	Comitato di Regata
UdR	Ufficiale di Regata
IdR	Istruzioni di Regata
SR	Segreteria di Regata
CIS	Codice Internazionale dei Segnali
RRS	Regolamento di Regata - World Sailing, 2021-2024.
BdS	Imbarcazione di supporto
PdS	Persona di Supporto

(DP) indica una regola per la quale la penalità è a discrezione del Comitato per le Proteste/Giuria (CdP/GI).

(NP) indica che una infrazione di questa regola non potrà essere oggetto di protesta da parte di una tavola.

## REGOLAMENTI:

- Regolamento di Regata World Sailing (RRS 2021 - 2024):
  - I. Appendice B - Regole di competizione per Tavole a Vela;
  - II. Appendice P del RRS per il controllo della RRS 42, come da regole di Classe - Norme per l'Attività Sportiva Organizzata in Italia (SPASN 2023);
- Regolamento Campionato Zonale DMTK 2024 – FIV IV Zona;
- Regole della Classe Windsurfer (windsurferclass.com);

Potranno essere impartite istruzioni verbali. In caso di conflitto fra Bando e IdR queste ultime prevarranno compresi i successivi Comunicati Ufficiali (Modifica RRS 63.7).

## PUBBLICITÀ:

I concorrenti potrebbero essere obbligati dal Comitato Organizzatore ad esporre sulla vela la pubblicità degli sponsor. La pubblicità è libera in accordo con regola 20 WS. I concorrenti che espongono pubblicità individuale devono essere in possesso della licenza FIV per la pubblicità valida e presentarla al perfezionamento dell'iscrizione.

## AMMISSIONE ED ISCRIZIONI:

La manifestazione è aperta alle tavole Classe Windsurfer e aperta alla partecipazione di equipaggi provenienti da altre Zone della Federazione Italiana Vela, i quali, però, non concorrono al Titolo di Campione Zonale. E' ammessa altresì la partecipazione di atleti stranieri in regola con i tesseramenti previsti nella propria nazione.

Prima di procedere con l'iscrizione alle singole regate, è necessario essere in regola con la:

- Tessera di classe, effettuabile dal sito [www.windsurferclass.com](http://www.windsurferclass.com);
- Tessera FIV per l'anno in corso;
- Visita medica valida di tipo B;
- Assicurazione RC con massimale minimo pari a € 1.500.000 (da tale obbligo sono esenti gli atleti in possesso della Tessera FIV Plus).

## TASSA D'ISCRIZIONE:

N.B. I concorrenti già iscritti all'intero campionato invernale derive 2023-24 non dovranno corrispondere alcuna tassa di iscrizione relativa alla prima prova del campionato zonale 2024, essendo questa già compresa nel campionato invernale.

Per tutti gli altri concorrenti, la tassa d'iscrizione è di **€30** per imbarcazione. E' prevista un'iscrizione ridotta di **15€** per la categoria Juniores. L'iscrizione di un minore deve essere sottoscritta da un genitore o dal legale rappresentante.

## ISCRIZIONI:

L'iscrizione dovrà essere effettuata **obbligatoriamente** tramite il portale FIV all'indirizzo: <https://federvela.coninet.it/#/manifestazioni>.

**Documenti da inviare con l'iscrizione a [leganavale.anzio@gmail.com](mailto:leganavale.anzio@gmail.com)**

- Ricevuta della tassa di iscrizione;
- assicurazione (se non in possesso della FIV Plus.)
- Tessera FIV PLUS

Il pagamento della tassa di iscrizione dovrà avvenire contestualmente alla preiscrizione, a mezzo di bonifico bancario intestato a:

Lega Navale Italiana Sezione di Anzio  
IBAN: **IT15X0344138890CC0260522425**

CAUSALE: *Iscrizione Regata IV Zona Windsurfer – cognome atleta – numero velico*

A discrezione del circolo organizzatore, il pagamento della tassa di iscrizione può avvenire con pagamento in contanti, il giorno stesso della regata, entro, e non oltre, un'ora dall'inizio dello skipper meeting.

**ISTRUZIONI DI REGATA:**

Le Istruzioni di Regata saranno disponibili entro le ore 18,00 del 2 marzo c.a., sul sito racing rules of sailing al seguente link: <https://www.racingrulesofsailing.org> che si assume come Albo Ufficiale della manifestazione, sul portale federvela.coninet.it e sul Gruppo Whatsapp Windsurfer della IV zona FIV "WS IV Zona", al link: <https://chat.whatsapp.com/Lvh=tJKff5FVGJZmw2fnr>, che verrà utilizzato come ripetitore dell'Albo Ufficiale, per atleti ed istruttori che vorranno aderire. Una guida rapida per i concorrenti per l'utilizzo della piattaforma di gestione eventi su [www.racingruleofsailing.org](http://www.racingruleofsailing.org) è consultabile da <https://bit.ly/3u3wvzZ>.

**COMUNICATI:**

L'Albo Ufficiale dell'evento sarà esclusivamente online, raggiungibile al seguente URL: <https://www.racingrulesofsailing.org/events/8064>.

I moduli per le proteste, quesiti, richieste di cambio numero velico, richieste di cambio attrezzatura, richieste di inserimento in classifica, richieste di riparazione, richieste di riapertura udienza, dichiarazioni di penalità, richiesta/accettazione di penalità post-regata dovranno essere compilati e inviati ai Comitati interessati direttamente a partire dall'URL indicato al paragrafo precedente.

I segnali a terra saranno esposti sull'albero dei segnali posto presso la terrazza della Lega Navale di Anzio.

Eventuali modifiche alle IdR, apportate dal CdR, dal CT e/o CdP, ed altri Comunicati per i concorrenti potranno essere emesse sino a 2 ore prima dal segnale di avviso della prima prova in programma per la giornata. Modifiche al programma dovranno essere fatte entro le ore 21 del giorno precedente a quello in cui avranno effetto.

**CAMBIO NUMERO VELICO:**

Eventuali cambi di numero velico devono essere tempestivamente comunicati al C.d.R. La mancata esposizione del numero velico durante la regata o di un numero differente da quello risultante dall'iscrizione comporterà la squalifica dalla prova/e in esame.

Effettuare la richiesta di cambio numero velico, scaricando il modulo e inviandolo via mail a: [leganavale.anzio@gmail.com](mailto:leganavale.anzio@gmail.com) indicando nell'oggetto: cambio numero velico regata windsurfer.

### STAZZA:

Controlli di stazza potranno essere effettuati a discrezione del Comitato di Regata. Il materiale dovrà essere conforme a quanto previsto dal Regolamento IWCA.

### CATEGORIE DI PESO:

Sono previste le seguenti categorie:

- Categoria L: "Leggeri"
- Categoria P: "Pesanti"
- Categoria F: "Donne"

Se ci dovessero essere 5 o più Juniores registrati, sarà aggiunta la classifica per la Categoria Juniores (J). In questo caso lo Juniores competerà per la sua categoria di peso e per la categoria Juniores.

La categoria Juniores è definita per anno di nascita:

- Under 15 – anno di nascita 2009-2013
- Under 19 – anno di nascita 2005-2008

### FLOATING SYSTEM:



Tutti i concorrenti maschi dovranno pesarsi: il limite di peso delle categorie pesanti e leggeri sarà definito dal peso medio totale e dividendo i concorrenti in due gruppi di egual numero. Il limite di peso tra le due categorie, definito nella prima prova, avrà valore per tutta la durata del campionato; ciò vale anche in caso di annullamento della prova.

### RAGGRUPPAMENTO FLOTTE IN ACQUA:

Sarà prevista un'unica procedura di partenza per l'intera flotta per un numero di partecipanti inferiore a 50. Eventuali variazioni saranno comunicate a discrezione del CdR durante lo Skipper Meeting.

### PERCORSI

E' previsto il percorso a "triangolo" come da figura seguente. Con vento inferiore ai **12 nodi** e' facoltà del C.d.R. utilizzare in alternativa il cd. percorso a "bastone" (senza boa 2). La lunghezza del singolo lato può variare da 0.3 a 0.8 nm in funzione dell'intensità del vento (TARGET TIME: 20/25 MINUTI).

Class Flag	Up	
 	↑	-5 min
Yellow Fleet Blue Fleet		
Preparatory	Up	
	↑	-4 min
India		
Preparatory	Down	
	↓	-1 min
Class Flag	Down	
	↓	Start

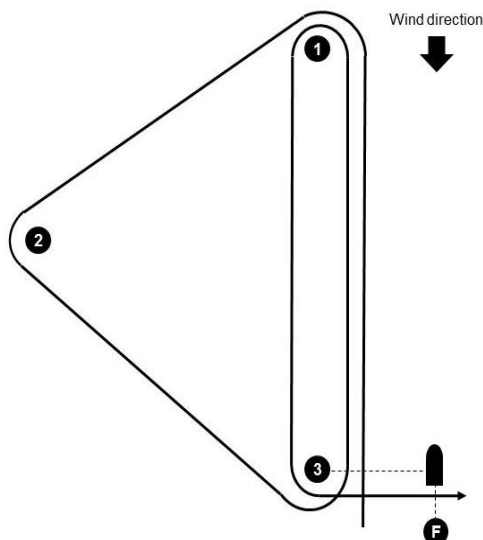

### LIMITI DI VENTO:

Per l'avvio di una procedura di partenza e' necessario che il vento rilevato dal C.d.R. sia pari o superiore a 5 nodi.

### CLASSIFICHE:

**N.B.: i risultati di arrivo delle regate disputate nella giornata del 3 marzo saranno validi sia come risultati dell'ultima tappa del campionato invernale Windsurfer 2023-24, sia come risultati della prima tappa del campionato IV Zona FIV 2024.**

Sulla base degli ordini di arrivo di flotta, verrà utilizzato il sistema di "Punteggio Minimo" previsto dall'Appendice A del RRS 2021-2024, con le modifiche previste dall'Appendice B regola B8.

I risultati assoluti e di ciascuna categoria saranno ottenuti sommando (al netto di eventuali scarti) i punteggi ottenuti nelle regate (assegnati includendo anche eventuali concorrenti di altre categorie).

Le parità saranno risolte con i seguenti criteri (in ordine): miglior scarto, migliori piazzamenti, migliore ultima prova.

Ai fini della formazione della classifica del Campionato Zonale, per il calcolo del numero delle prove di scarto si fa riferimento alla tabella che segue, in relazione al numero delle prove validamente effettuate:

Numero prove	Numero prove da scartare
<b>14 e oltre</b>	<b>3</b>
13	2
12	2
11	2
10	2
9	2
8	1
7	1
6	1
5	1
4	1
3	0
2	0
1	0

Nella redazione delle classifiche delle singole manifestazioni i Comitati di Regata dovranno attenersi scrupolosamente al paragrafo A10 dell'Appendice A del Regolamento di Regata World Sailing 2021-2024, con particolare attenzione nell'individuare i concorrenti **DNS** e **DNC** (cfr. par. 7.3 Regolamento Campionato Zonale DMTK 2024 – FIV IV Zona).

### PREMI:

In base alla numerosità degli iscritti alla singola prova, possono essere previsti premi per 1°, 2° e 3° classificato delle categorie L, P ed F; laddove prevista (cfr. par. CATEGORIE DI PESO) anche la categoria Juniores.

E' facolta' del C.O. prevedere un premio per il 1° classificato assoluto.

### LOGISTICA:

Le imbarcazioni potranno sostare nell'area loro assegnata dal Circolo Organizzatore per la durata dell'evento (c/o Easbay Yachting Club, riviera Zanardelli).

### REGOLA FONDAMENTALE 4 – RESPONSABILITA':

I concorrenti sono gli unici responsabili per la decisione di prendere parte o di continuare la regata. Gli Organizzatori, il C.d.R., la Giuria, declinano ogni e qualsiasi responsabilità per danni che possono subire persone e/o cose, sia in terra che in acqua, in conseguenza della loro partecipazione alla regata. E' competenza dei concorrenti decidere in base alle loro capacità, alla forza del vento, allo stato del mare, alle previsioni meteo ed a tutto quanto altro deve essere previsto da un buon marinaio, se uscire in mare e partecipare alla regata, di continuare ovvero di rinunciare.

### DIRITTI FOTOGRAFICI E/O TELEVISIVI:

Concorrenti concedono pieno diritto e permesso al Comitato Organizzatore di pubblicare e/o trasmettere tramite qualsiasi mezzo, ogni fotografia o ripresa filmata di persone o barche durante l'evento, inclusi ma non limitati a, spot pubblicitari televisivi e tutto quanto possa essere usato per i propri scopi editoriali o pubblicitari o per informazioni stampate.

### PROGRAMMA DEL CAMPIONATO IV ZONA FIV 2024 - CLASSE WINDSURFER

Data	Denominazione	Organizzazione	Prov	Località
3-mar-24	CAMPIONATO IV ZONA - 1a Prova	EastBay Yachting Club	RM	ANZIO
14-apr-24	CAMPIONATO IV ZONA - 2a Prova	LNI sez. Ostia	RM	OSTIA
11-mag-24	CAMPIONATO IV ZONA - 3a Prova - Long Distance	Circolo Yacht Vela Circeo	LT	CIRCEO
23-giu-24	CAMPIONATO IV ZONA - 4a Prova	Centro Surf Bracciano	RM	BRACCIANO
14-lug-24	CAMPIONATO IV ZONA - 5a Prova	Vela Club Tarkna	VT	TARQUINIA
20-lug-24	CAMPIONATO IV ZONA - 6a Prova - Campionato Estivo del Golfo	Centro Velico Vindicio	LT	FORMIA
8-set-24	CAMPIONATO IV ZONA - 7a Prova	Nauticlub Castelfusaro	RM	OSTIA

### LOGISTICA - INFORMAZIONI UTILI:

Lega Navale Italiana Sez. Anzio  
Riviera Zanardelli, 38 Anzio  
Tel. 06 9846665 – 340 5430713  
[www.lnanzio.it](http://www.lnanzio.it) - [leganavale.anzio@gmail.com](mailto:leganavale.anzio@gmail.com)